

SKRZYŃKA WODNA PEHD (GRUPA KATALOGOWA 75.751.DN)

Dane techniczne:

Pokrycie powierzchni: lakier bitumiczny

Materiał:

- pokrywa - żeliwo szare, gat. EN-GJL 250 wg PN-EN 1561
- korpus - PEHD, wg DIN 4056

W zamówieniu należy podać nazwę, wielkość skrzynki lub numer katalogowy.

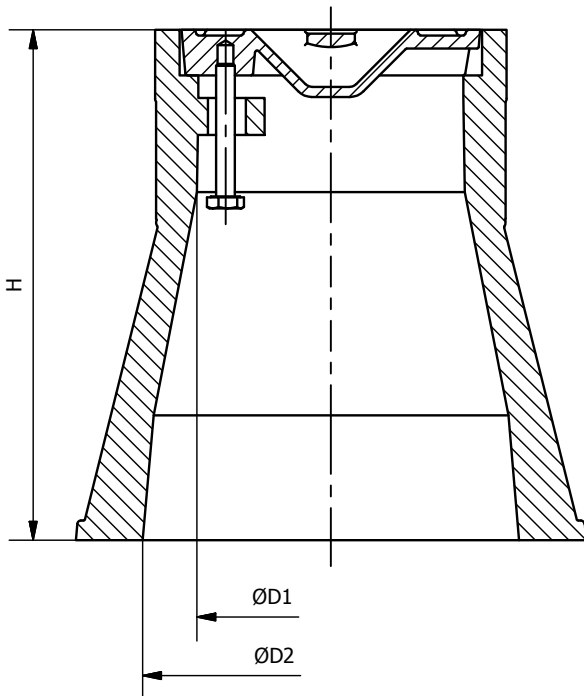

DN	D1	D2	H	Masa[kg]
80	100	123	150	1
100	102	139	245	1,9
150	142	199	270	3,5

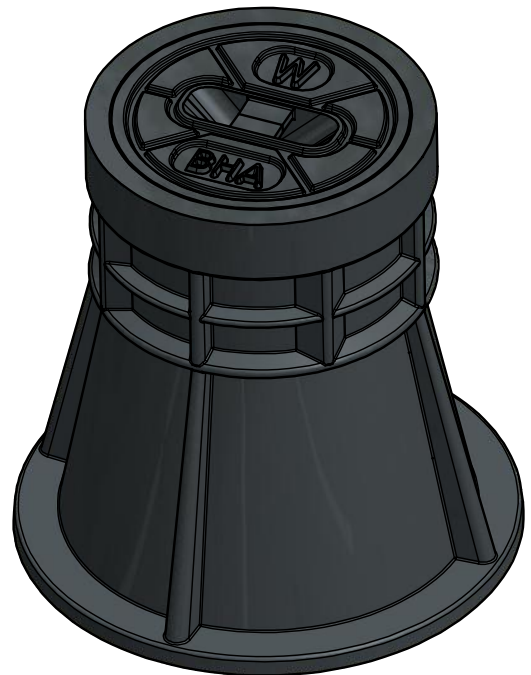
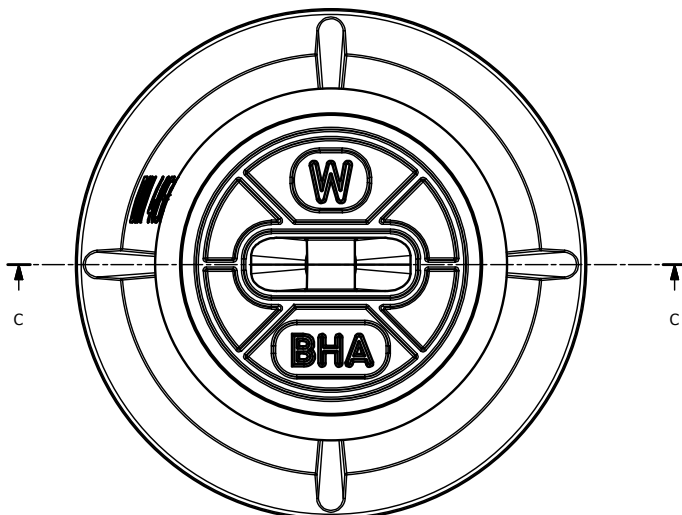

Zdjęcie poglądowe
 Skrzynka wodna PEHD 75.751.150

Dla DN90 inny wygląd pokrywy.